



DER NEUE FRONTANKER KLEIN
DER NEUE VORSCHUBKASTEN

OPTISELL 2

**DAS OPTIMALE REGALORDNUNGSSYSTEM FÜR DROGERIE,
SÜSSWAREN UND ZIGARETTE**

OPTISELL 2 ist für alle Produkte geeignet, die als Trockenwaren bezeichnet werden, z. B. Pulver, Tüten, Knabbergebäck und Chips, Süßwaren, Drogerie- und Kosmetikartikel sowie Zigaretten. Dank verschiedener Längen und weiterer Sollbruchstellen werden alle gängigen Regalbodentiefen optimal abgedeckt. Und mit dem Warenvorschubsystem von INSTORE werden Produkte immer in der ersten Reihe präsentiert. So verbessert OPTISELL 2 die Out-of-Stock-Quote und erleichtert die Regalpflege und die Inventur.

INFO

T +49 (0) 571 88 80 8-64

F +49 (0) 571 88 80 8-77

www.instore-marketing.de



INSTORE
WIR PLATZIEREN MARKEN



PRODUKTNEUHEITEN OPTISELL 2

DIE NEUEN FRONTANKER

Die neuen Frontanker sind eine konsequente Weiterentwicklung und Ergänzung des Regalordnungssystems OPTISELL 2. Sie sind besonders filigran und dezent und eignen sich hervorragend für die Bereiche Drogerie, Süßwaren und Zigarette.



FRONTANKER OHNE PLATTE 10 X 20 MM

Die Vorteile:

- ◆ kann in eigenen Regalmodulen eingesetzt werden
- ◆ kann direkt hinter Rausfallschutz montiert werden
- ◆ die Regaltiefe kann optimal ausgenutzt werden



FRONTANKER GERADE KLEIN 25 X 20 MM

Die Vorteile:

- ◆ besonders geeignet für schmale Produkte
- ◆ einfaches entnehmen der Ware auch bei geringer Regalhöhe
- ◆ die Regaltiefe kann optimal ausgenutzt werden

DER NEUE VORSCHUBKASTEN

Der neue Warenvorschubkasten ist besonders filigran und dezent und eignet sich hervorragend für die Bereiche Drogerie, Süßwaren und Zigarette. Er ist mit und ohne Führungsprofil einsetzbar.

Die Vorteile:

- ◆ mit und ohne Führungsprofil einsetzbar
- ◆ beim Einsatz ohne Führungsprofil universal einsetzbar, d.h. unabhängig von der Regaltiefe
- ◆ beim Einsatz ohne Führungsprofil wird das Kippen der Ware vermieden, da die Produkte direkt auf dem Regalboden stehen
- ◆ der Warenvorschub ist in kundenspezifischen Farben erhältlich

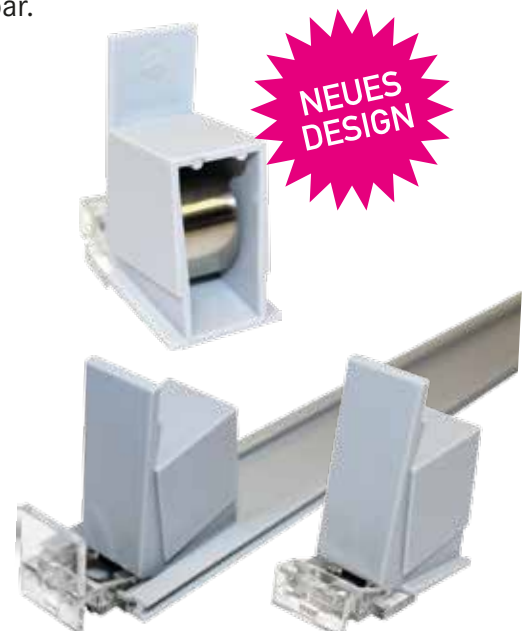

mit Führungsprofil

ohne Führungsprofil

FRONTANKER

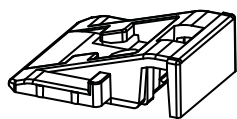

FRONTANKER OHNE PLATTE 10 X 20 MM

- ◆ optimale Ausnutzung der Regaltiefe / Regalhöhe
- ◆ besonders geeignet für schmale Produkte
- ◆ glasklar

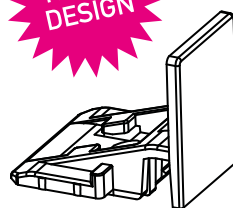

FRONTANKER GERADE KLEIN 25 X 20

- ◆ optimale Ausnutzung der Regaltiefe / Regalhöhe
- ◆ besonders geeignet für schmale Produkte
- ◆ glasklar

VORSCHUBKÄSTEN

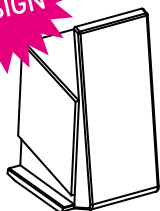

VORSCHUBKASTEN KLEIN

- ◆ optimale Ausnutzung der Regaltiefe / Regalhöhe
- ◆ besonders geeignet für schmale Produkte
- ◆ mit und ohne Führungsprofil einsetzbar
- ◆ grau

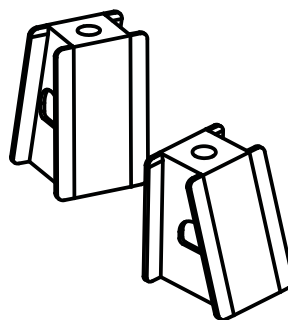

VORSCHUBKASTEN GROSS

- ◆ für Warenvorschubsystem
- ◆ nutzbar mit und ohne Rückwandvergrößerung
- ◆ wechselbar gerade / schräg
- ◆ grau

WARENVORSCHUBSYSTEM (VORMONTIERT)

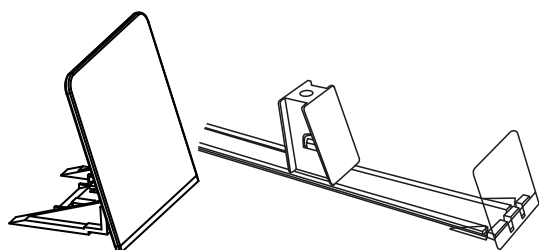

Frontanker schräg 60x60 mm

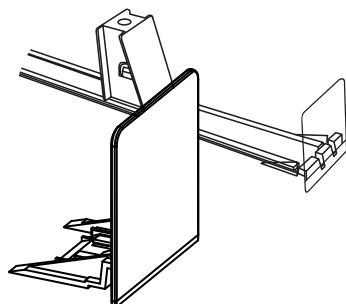

Frontanker gerade 60x60 mm

WARENVORSCHUBSYSTEM

- ◆ 2 - 14 Newton
- ◆ grau
- ◆ vormontiert mit Führungsprofil in verschiedenen Länge

MEHR INFOS ZUM
WARENVORSCHUBSYSTEM
FINDEN SIE IM INSTORE KATALOG.

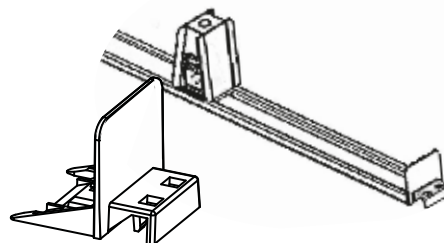

Frontanker gerade 40x35 mm

FEDERSTÄRKEN



2 Newton

4 Newton

6 Newton

10 Newton

14 Newton

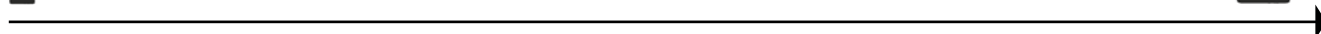

WARENTEILER FÜR OS 2



WARENTEILER 65 x 340 MM

mit einer Sollbruchstelle
L 340 mm / H 65 mm
glasklar

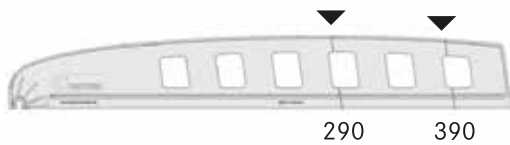

WARENTEILER 65 x 440 MM

mit zwei Sollbruchstellen
L 440 mm / H 65 mm
glasklar

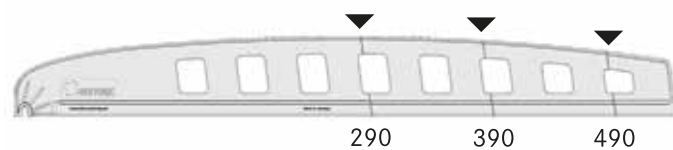

WARENTEILER 65 x 540 MM

mit drei Sollbruchstellen
L 540 mm / H 65 mm
glasklar

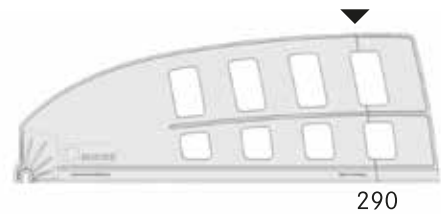

WARENTEILER 120 x 340 MM

mit einer Sollbruchstelle
L 340 mm / H 120 mm
glasklar

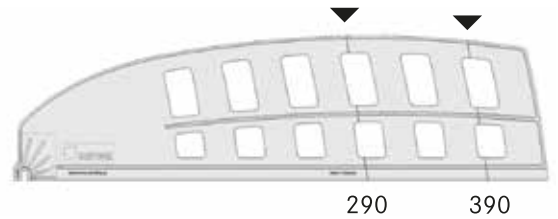

WARENTEILER 120 x 440 MM

mit zwei Sollbruchstellen
L 440 mm / H 120 mm
glasklar

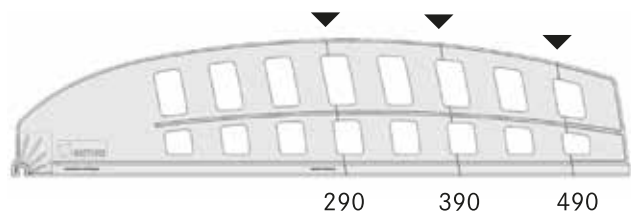

WARENTEILER 120 x 540 MM

mit drei Sollbruchstellen
L 440 mm / H 120 mm
glasklar



KLEBELEISTE/MAGNETLEISTE

L 997 mm / 1.247 mm
transparent

Zur Aufnahme der OPTISELL-
Elemente bei bereits vorhan-
denen Scannerschienen.



WINKELLEISTE

mit Klebe- oder Magnetband
L 997 mm / 1.247 mm
transparent

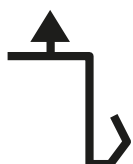

EINSTECKLEISTE

Steckversion
L 989 mm / 1.239 mm
transparent

Für Tegometall-Böden. Bietet
gleichzeitig die Möglichkeit einen
durchgehenden Herausfallschutz
mit der Materialstärke von 1,5 mm
mm anzubringen.

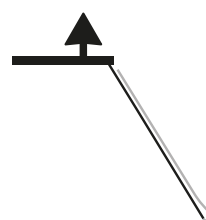

KLEBELEISTE FÜR ETIKETTEN

L 997 mm / 1.247 mm

Geeignet für die Aufnahme
von Etiketten 39 mm.

**WEITERE SCHIENEN FINDEN
SIE IM INSTORE KATALOG.**

ZUBEHÖR FÜR OS 2



ARRETIERUNGSFUSS

mit Klebepad
natur

Zur Fixierung der äußeren Warenteiler.

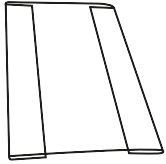

LABELHALTER

H 56 mm / B 41,5 mm
glasklar

Für Warenvorschubkasten groß.



RÜCKWANDVERGRÖSSERUNG

B 70 mm / H 130 mm
grau

Für Warenvorschubkasten groß.

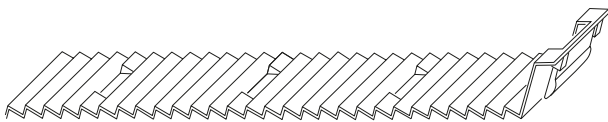

RUTSCHBREMSE

B 40 mm / L 420 mm
transparent

Wird in die Schiene eingesteckt. Durch Sollbruchstellen jeder gängigen Regaltiefe anzupassen.

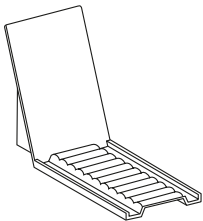

MOBILE RÜCKENLEHNE

B 80 mm / L 148 mm / H 145 mm
transparent

Nur in Verbindung mit der Rutschbremse einsetzbar.
Von oben auf die Rutschbremse aufzusetzen.

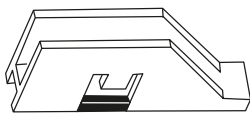

WARENTEILER-CLIP

mit Magnet
glasklar

Zur Fixierung der Warenteiler hinten.

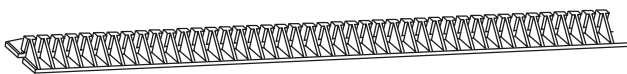

ARRETIERUNGSLEISTE

mit Klebe- oder Magnetband
B 20 mm / L 250 mm / 500 mm
natur

Zum Fixieren der Warenteiler hinten auf dem Regalboden.